

Stredné rýpadlá  
**SWE 155F | SWE 155UF | SWE 155UF-2PB**

Výkon motora: 90 – 93 kW

Váha stroja: 15 700 – 17 000 kg



# Technické parametre

		SWE 155F	SWE 155UF	SWE 155UF-2PB
Typ kabíny		Kabína	Kabína	Kabína
Váha stroja		15 600 kg	16 500 kg	17 000 kg
Rozmery	Dĺžka výložníka	4 600 mm	4 600 mm	1 980 mm + 2 820mm
	Dĺžka ramena	2 500 mm	2 500 mm	2 500 mm
	Celkové rozmery (DxŠxV)	8250* 2600* 2950mm	7345* 2600* 2950mm	8250* 2600* 2950mm
	A Celková dĺžka	8 250 mm	7 345 mm	8 250 mm
	B Celková výška	2 850 mm	2 950 mm	2 950 mm
	C Celková šírka	2 600 mm	2 600 mm	2 600 mm
	D Svetlá výška po protizávažie	940 mm	935 mm	935 mm
	E Minimálna svetlá výška	410 mm	410 mm	410 mm
	F Polomer otáčania zadnej časti	2355 mm	1 490 mm	1 490 mm
	G Rázvor	3 000 mm	3 000 mm	3 000 mm
	H Dĺžka pásov	3 765 mm	3 760 mm	3 760 mm
	I Šírka medzi osami pásov	2 000 mm	2 000 mm	2000 mm
	J Šírka podvozku	2 600 mm	2 600 mm	2 600 mm
	K Šírka pásu	600 mm	600 mm	600 mm
L Výška kabíny	2 850 mm	2 885 mm	2 885 mm	
M Výška kapoty motora	2 145 mm	2 600 mm	2 600 mm	
N Šírka otočného taniera	2 490 mm	2 490 mm	2 490 mm	
Špecifikácie	Prevádzková hmotnosť	15 600 kg	16 500 kg	17 000 kg
Motor	Značka	Cummins		
	Emisná norma	EU Stage V		
	Model	QSF3.8		
	Typ	Vzduchom chladený 4 taktný motor s prepínaným turbodúchadlom		
	Výkon	93 kW/2 200 rpm	90 kW/2200 rpm	90 kW/2200 rpm
	Max krútiaci moment	500 Nm/1 500 rpm	501 Nm/1 500 rpm	502 Nm/1 500 rpm
	Objem	3.8 L		
Hydraulický systém	Typ hydraulického čerpadla	Var. piestové čerpadlo	Var. piestové čerpadlo	Var. piestové čerpadlo
	Maximálny prietok	2×126.4 L/min	300 L/min	300 L/min
	Hydraulický tlak čerpadla	34.3 Mpa	31.4/34.3 Mpa	31.4/34.3 Mpa
	Čerpadlo riadenia	Zubové čerpadlo	Zubové čerpadlo	Zubové čerpadlo
	Max prietok čerpadla riadenia	20 L/min	18 L/min	18 L/min
	Hydraulický tlak čerpadla riadenia	3.9 Mpa	3.5 Mpa	3.5 Mpa
Výkon	Rýchlosť otáčania	11 rpm	11.2 rpm	11.2 rpm
	Rýchlosť jazdy	5.3~3.2 km/h	5.3~3.5 km/h	5.3~3.5 km/h
	Stúpavosť	35°	30°	30°
	Tlak na podložie	36.8 kPa	40.7 kPa	42 kPa
Kapacita nádrží	Kapacita palivovej nádrže	245 L	180 L	180 L
	Kapacita hydr. nádrže		150 L	
Pásky			600 mm ocelové pásky	
			700 mm ocelové pásky	
			800 mm ocelové pásky	

## Rozmery

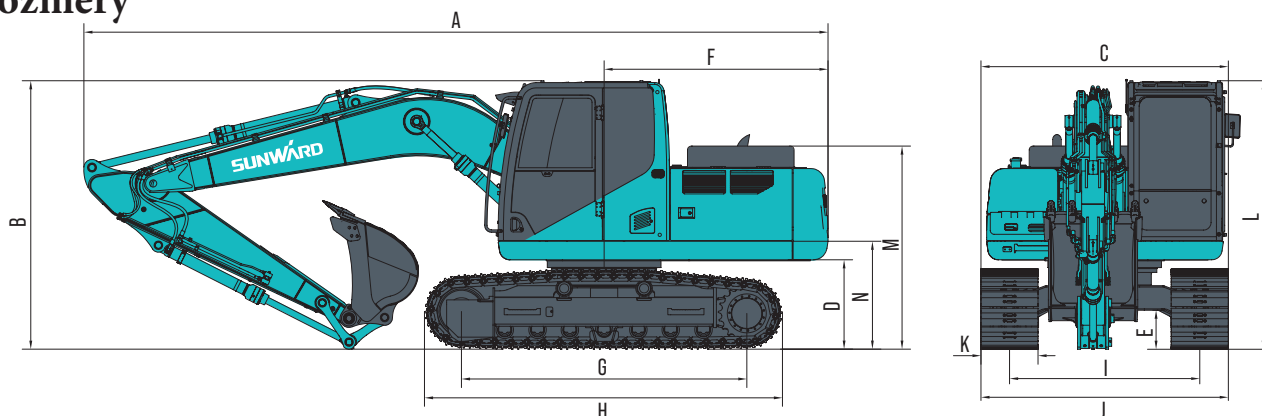



## Pracovný rozsah

		SWE 155F	SWE 155UF	SWE 155UF-2PB	
Pracovný rozsah a trhacie sily	a	Max. výškový dosah	8 640 mm	8 700 mm	9 645 mm
	b	Max. nakl. výška	6 145 mm	6 200 mm	7 140 mm
	c	Max. hĺbkový dosah	5 525 mm	5 525 mm	5 600 mm
	d	Max. hĺbkový dosah (2,4m)	5 320 mm	5 326 mm	5 490 mm
	e	Max. hĺbka kolmého záberu	4 930 mm	5 140 mm	4 635 mm
	f	Max. dosah kopania	8 330 mm	8 370 mm	8 490 mm
	g	Max. dosah na úrovni zeme	8 150 mm	25 mm	8 345 mm
	h	Min. predný polomer otáčania	2 530 mm	2 640 mm	2 095 mm
	i	Max. výškový dosah radlice	532 mm	540 mm	540 mm
	j	Max. hĺbkový záber radlice	628 mm	625 mm	625 mm
		Max. trhacia sila lyžice	100 kN	100 kN	100 kN
		Max. trhacia sila ramena	76 kN	76 kN	76 kN

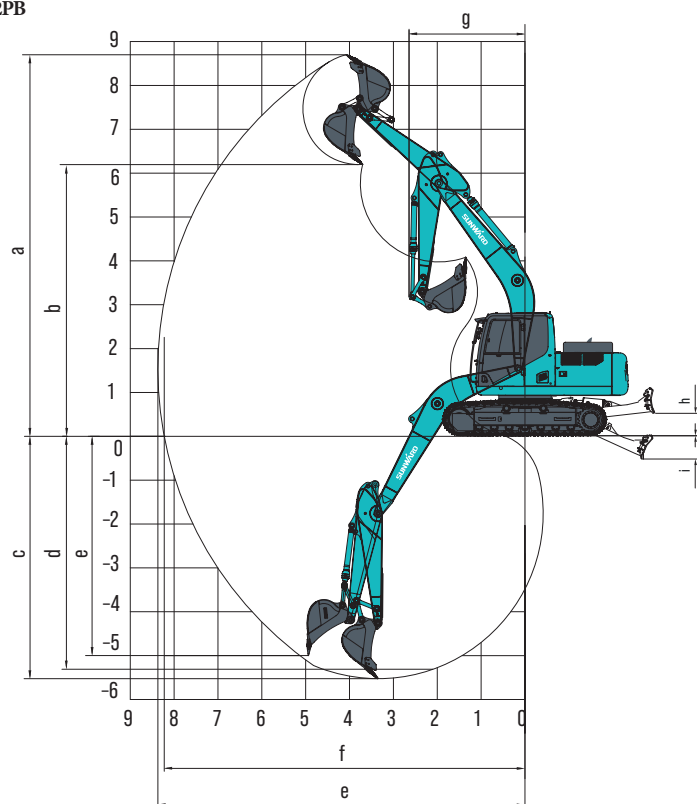

## Značku Sunward nájdete na našich pobočkách MaS Technik

Prosím navštívte naše internetové stránky pre všetky kontakty na naše pobočky.

### MaS Technik s.r.o.

Firma MaS technik s.r.o. je na trhu manipulačnej a stavebnej techniky už takmer 20 rokov.

Náš skúsený tím pracovníkov vám ponúka :

- predaj nových stavebných strojov
- predaj použitých nakladačov a bágrov
- predaj nových vysokozdvížných vozíkov
- prenájom stavebných strojov a manipulačnej techniky
- servis rýpadiel, vysokozdvížných vozíkov, vibračnej techniky
- predaj náhradných dielov na stroje
- repas hydraulických celkov a komponentov



### Sunward Slovensko / MaS Technik s.r.o.

✉ Rajecká cesta 32

010 01 Žilina

Slovensko

☎ +421 911 130 112 +421 911 396 396

▶ info@sunward.sk info@mastechnik.sk

🌐 www.sunward.sk / www.mastechnik.sk

### Kontakt na predajcu

